

HAIMER®
Quality Wins.

PROMOZIONE BIMU 2024

HAIMER

@BIMU

Pad 11, Stand E19

09 – 12, Ottobre 2024



OFFERTA VALIDA DAL 10.09.2024 AL 30.11.2024 IN ITALIA
PROMOTION VALID FROM 10.09.2024 – 30.11.2024 IN ITALY



100%
**MADE IN
GERMANY**
MADE BY HAIMER

POWER CLAMP ECONOMIC PLUS

La Power Clamp Economic Plus è una macchina per calettamento ad alte prestazioni con raffreddamento integrato per tutti gli utensili (metallo duro e HSS) con bobina standard. Le macchine della linea Profi funzionano sia con le bobine standard sia con le bobine NG. La macchina riconosce ogni bobina e sceglie automaticamente i parametri di calettamento corretti. La Power Clamp Economic Plus costituisce un sistema modulare e può essere gradualmente aggiornata alla Power Clamp Comfort NG.

The Power Clamp Economic Plus is a high performance shrink fit machine with integrated cooling for all tools (solid carbide and HSS) with a standard coil. The machines of the Profi Line work with both the standard coils and the intelligent, comfortable NG coils. Of course, the equipment recognizes each coil and chooses the correct shrink fit parameters automatically. The Power Clamp Economic Plus forms a modular system and can gradually be upgraded to the high-end Power Clamp Comfort NG.

Dotazione/Equipment

- Con bobina standard
 - Versione ad un solo posto
 - Con raffreddamento integrato a contatto
 - incl. 1 supporto portamandrini
 - incl. 1 anello portamandrino
 - Incl. Cooling Manager
 - Upgrade carrello solo 1.519 € (Nr. ordine 80.124.00.8)
- With standard coil
 - Single chuck version
 - With integrated contact cooling
 - With 1 base holder
 - With 1 chuck support
 - Incl. Cooling Manager
 - Upgrade system cart only 1.519 € (Order No. 80.124.00.8)

Dati tecnici/ Technical details

- | | | | |
|---------------------------------------|----------------------------|--|----------------------------|
| ■ Tensione | 3 × 400–480 V, 16 A, 13 kW | ■ Mains voltage | 3 × 400–480 V, 16 A, 13 kW |
| ■ Metallo duro e HSS | Hartmetall und HSS | ■ Tools | Solid carbide and HSS |
| ■ Diametro utensili | 3–32 mm | ■ Tool diameter | 3–32 mm |
| ■ Lunghezza massima del mandrino | 510 mm | ■ Maximum length of shrink fit chuck (shrinking) | 510 mm |
| ■ Dimensioni approssimative L × L × A | 840 × 600 × 990 mm | ■ Dimensions W × D × H | 840 × 600 × 990 mm |
| ■ Peso | 110 kg | ■ Weight | 110 kg |



**COSTI DI TRASPORTO
INCLUSI!
FREIGHT INCLUDED!**

**3 mandrini per calettamento standard corti
(Ø 6–20 mm) gratuiti!**

**3 Standard Shrink Fit Chucks short
(Ø 6–20 mm) for free!**



SK40, BT40 o/or HSK-A63

Offerta speciale/Special offer

10.999 €

Nr. ordine /Order No. PC102-I01-C10-EU

POWER CLAMP ECONOMIC PLUS NG

La Power Clamp Economic Plus NG è una macchina per calettamento a caldo ad alte prestazioni con raffreddamento integrato per tutti gli utensili (metallo duro e HSS).

Le macchine della gamma Profi lavorano sia con la bobina standard che con la bobina intelligente NG. Naturalmente, l'attrezzatura riconosce ogni bobina e sceglie i corretti parametri di calettamento.

The Power Clamp Economic Plus NG is a high performance shrink fit machine with integrated cooling for all tools (solid carbide and HSS).

The machines of the Profi Line work with both the standard coils and the intelligent, comfortable NG coils. Of course, the equipment recognizes each coil and chooses the correct shrink fit parameters.

Dotazione/Equipment

- Con bobina intelligente NG
 - Versione ad un solo posto
 - Con raffreddamento integrato a contatto
 - incl. 1 supporto portamandrini
 - incl. 1 anello portamandrino
 - Incl. Cooling Manager
 - Upgrade possibile acquistando la bobina HD per mandrini Heavy Duty fino ad un Ø di 50 mm (opzionale)
 - Upgrade carrello solo 1.519€ (Nr. ordine 80.124.00.8)
- With intelligent NG coil
 - Single chuck version
 - With integrated contact cooling
 - With 1 base holder
 - With 1 chuck support
 - Incl. Cooling Manager
 - Upgrade possible with HD coil for shrinking of Heavy Duty Shrink Chucks up to Ø 50 mm (on option)
 - Upgrade system cart only 1.519€ (Order No. 80.124.00.8)

Dati tecnici/Technical details

- | | | | |
|---------------------------------------|----------------------------|--|----------------------------|
| ■ Tensione | 3 × 400–480 V, 16 A, 13 kW | ■ Mains voltage | 3 × 400–480 V, 16 A, 13 kW |
| ■ Utensili | Metallo duro e HSS | ■ Tools | Solid carbide and HSS |
| ■ Diametro utensili | 3–32 mm | ■ Tool diameter | 3–32 mm |
| ■ Lunghezza massima del mandrino | 570 mm | ■ Maximum length of shrink fit chuck (shrinking) | 570 mm |
| ■ Dimensioni approssimative L × L × A | 840 × 600 × 990 mm | ■ Dimensions W × D × H | 840 × 600 × 990 mm |
| ■ Peso | 110 kg | ■ Weight | 110 kg |



3 mandrini per calettamento standard corti (Ø 6–20 mm) gratuiti!

3 Standard Shrink Fit Chucks short (Ø 6–20 mm) for free!



SK40, BT40 o/or HSK-A63

Offerta speciale/Special offer

13.499 €

Nr. ordine/Order No. PC102-I21-C10-EU

POWER CLAMP BASIC CON/WITH EASY COOLER

La gamma Basic Line rappresenta l'approccio alla tecnica del calettamento a induzione ad un prezzo conveniente.

L'elettronica permette di calettare senza problemi. La costruzione meccanica dell'apparecchio è semplice e funzionale.

Il nuovo **Easy Cooler** incluso nel pacchetto della promozione è il complemento perfetto per Power Clamp Basic, così i portautensili e le pinze calettabili possono essere raffreddati rapidamente e facilmente. La gamma Basic Line è ideale per l'utente consapevole del prezzo e che abbia la previsione anche per il futuro di dover calettare giornalmente solo pochi mandrini.

The Power Clamp Basic is the economical entrance into inductive shrink fit technology. The power electronics enables problem free shrinking. The mechanical construction of the equipment has, on the other hand, been kept deliberately simple and functional.

The new **Easy Cooler cooling unit** included in the promotional package is the perfect complement to the Power Clamp Basic, so that tool holders and shrink collets can be cooled quickly and easily. The Basic Line is ideal for the price-conscious user, who only wants to shrink a few tools on a daily basis.

L'offerta include/Package includes

■ Power Clamp Basic

- Potenza: 10 kW
- Tensione: 3 x 400-480 V, 16 A
- Utensili: metallo duro e HSS di Ø 3 - 32 mm
- 1 supporto conico
- 1 anello di appoggio
- **Dispositivo Easy Cooler**

■ Power Clamp Basic

- Power: 10 kW
- Mains voltage: 3 x 400-480 V, 16 A
- Tools: solid carbide and HSS from Ø 3-32 mm
- With 1 base holder
- With 1 chuck support
- **Easy Cooler Cooling unit**

Dati tecnici Power Clamp Basic

Technical details Power Clamp Basic

- Tensione/Mains voltage 3 x 400-480 Volt, 16 Ampere, 10 kW
- Utensili/Tools metallo duro e HSS/solid carbide and HSS
- Diametro utensili/Tool diameter 3-32 mm
- Lunghezza totale massima/Maximum total length 350 mm
- Dimensioni approssimative L x L x A
Dimensions 650 x 900 x 600 mm
- Peso/Weight 45 kg
- **Nr. ordine/Order No. PC105-I01-C00-EU**

Dati tecnici Easy Cooler

Technical details Easy Cooler

- Aria compressa/Air pressure 6 bar
- Lunghezza massima del mandrino/Maximum total length 350 mm
- Dimensioni approssimative L x L x A
Dimensions 350 x 570 x 1055 mm
- **Nr. ordine/Order No. PC900-C22**

Offerta speciale/Special offer

8.499 €

Nr. ordine/Order No.

PC105-I01-C00-EU + PC900-C22



POWER CLAMP PREMIUM i4.0

Stazione di calettamento ergonomica d'alto livello con raffreddamento a contatto integrato, con design industriale di alta qualità per tutti gli utensili (metallo duro e HSS) per una gestione perfetta e un raffreddamento contemporaneo con 5 stazioni di refrigerazione.

Ergonomic high-end shrink station in new, premium quality industry design with integrated contact cooling for all cutting tools (solid carbide and HSS) and for perfect handling and simultaneous cool-down at max. five cooling stations.

Dotazione/Equipment

- Con display touch da 7" e nuovo software intuitivo
- Con connettività di rete e industry 4.0 ready
- Potenza: 13 kW, Connessione: 3 x 400 – 480V, 16A
- Utensili: metallo duro e HSS da Ø 3 – 32 mm
- Con bobina NG
- Nuovo sistema di raffreddamento TME con controllo della temperatura
- Raffreddamento integrato a contatto con 5 stazioni di refrigerazione
- Campane di raffreddamento con guida lineare e indicatore automatico della stazione per un raffreddamento semplice e sicuro
- Protezione dei taglienti degli utensili
- Incluso speed cooler e il Cooling Manager
- Inclusi 2 supporti conici portamandrino di precisione e 2 supporti portautensili di precisione
- Cassetto integrato nell'armadietto
- Scanner per la lettura dei parametri di calettamento di codici Data-Matrix per automatizzare le operazioni di calettamento (opzionale)
- Presettaggio della lunghezza (opzionale)
- With 7"-Touch-Display and new intuitive software
- Industry 4.0-ready due to scanner connection
- Power: 13 kW
- Mains voltage: 3x400–480V, 16A
- Tools: solid carbide and HSS from Ø 3–32 mm
- With NG coil
- TME Intelligent Cooling System with temperature control
- Integrated contact cooling with five cooling bodies
- Linear guided cooling bodies with automatic signaling of the right cooling station for easy, fast and safe cooling
- No damage at the edges of the cutting tool
- Incl. Speed Cooler and Cooling Manager
- Incl. 2 precision base holders and 2 precision chuck supports
- Integrated drawer in base cabinet
- Scanner to readout shrinking parameters from tool holders (Data-Matrix code) (optional)
- Length presetting (optional)

Dati tecnici/Technical details

- | | |
|--|--|
| ■ Tensione/Mains voltage | 3 x 400–480 V, 16 A, 13 kW |
| ■ Utensili/Tools | Metallo duro e HSS/Solid carbide and HSS |
| ■ Diametro utensili/Tool diameter | 3–32 mm |
| ■ Lunghezza massima del mandrino Maximum length of shrink fit chuck | 535 mm |
| ■ Dimensioni approssimative LxLxA/Dimensions | 1340x914x1816 mm |
| ■ Peso/Weight | 541 kg |

Offerta speciale/Special offer

31.499 €

Nr. ordine/Order No. PC407-I22-C11-EU

Offerta speciale con bobina motorizzata/
Special offer with motor coil

36.499 €

Nr. ordine/Order No. PC407-I43-C11-EU



La foto mostra l'articolo PC407-I22-C11-EU con presettaggio della lunghezza e scanner (opzionali)/Picture shows PC407-I22-C11-EU with length presetting and scanner (optional)

EASY COOLER

Easy Cooler di HAIMER è il nuovo dispositivo di raffreddamento per portautensili e pinze a calettamento da Ø 3 mm – 32 mm.

- Possibile anche come unità indipendente
- Raffreddamento indipendente da portautensili e pinze a calettamento
- Un unico livello di altezza per Power Clamp Basic per un facile spostamento dei supporti della base
- Funziona tramite aria compressa, non è necessaria l'alimentazione

The Easy Cooler from HAIMER is the new cooling device for tool holders and shrink fit collets from Ø 3 mm – 32 mm.

- Also possible as stand-alone unit
- Contour-independent cooling of tool holders and shrink fit collets
- One height level with Power Clamp Basic for easy movement of the base holders
- Operates via compressed air, no power supply necessary

Dati tecnici/Technical details

- | | |
|--|--|
| ■ Aria compressa/Air pressure | 6 bar |
| ■ Utensili/Tools | metallo duro e HSS/solid carbide and HSS |
| ■ Diametro Utensili/Tool diameter | 3–32 mm |
| ■ Lunghezza massima del mandrino/Maximum total length | 350 mm |
| ■ Dimensioni approssimative L x L x A/Dimensions W x D x H | 350 x 570 x 1055 mm |



Offerta speciale/Special offer

1.999 €

Nr. ordine/Order No. PC900-C22

30 % SCONTO SUI MANDRINI PORTAPINZA ER STANDARD CORTI 30 % DISCOUNT ON SHORT STANDARD ER COLLET CHUCKS

30%
SCONTO
DISCOUNT



SK40



BT40



HSK-A63

Otteni il 30% di sconto sui mandrini portapinze ER standard corti come indicato di seguito.

L'offerta è valida per le seguenti interfacce: SK40, BT40, HSK-A63

Get 30% discount on short Standard ER collet chucks from the program below.

Offer is valid for following interfaces: SK40, BT40, HSK-A63

| | | | | | | |
|--------------------------------|-------------------------------|---------------|----------|----------|--|--------|
| SK40 | ER | 16 | 25 | 32 | | |
| | Ø D [mm] | 28 | 42 | 50 | | |
| | Serraggio/Clamping range [mm] | 0,5-10,0 | 1,0-16,0 | 1,5-20,0 | | |
| | L [mm] | ¹⁾ | 62 | 64 | | |
| | Lunghezza/Length A [mm] | corto/short | 70 | 70 | | 70 |
| | Nr. ordine/Order No. | 40.320... | .16 | .25 | | .32 |
| | Prezzo listino/List price | | 113,00 | 113,00 | | 113,00 |
| Offerta speciale/Special price | | 79,10 | 79,10 | 79,10 | | |

| | | | | | | |
|--------------------------------|-------------------------------|---------------|----------|----------|--|--------|
| BT40 | ER | 16 | 25 | 32 | | |
| | Ø D [mm] | 28 | 42 | 50 | | |
| | Serraggio/Clamping range [mm] | 0,5-10,0 | 1,0-16,0 | 1,5-20,0 | | |
| | L [mm] | ¹⁾ | 57 | 64 | | |
| | Lunghezza/Length A [mm] | corto/short | 70 | 70 | | 70 |
| | Nr. ordine/Order No. | 40.520... | .16 | .25 | | .32 |
| | Prezzo listino/List price | | 113,00 | 113,00 | | 116,00 |
| Offerta speciale/Special price | | 79,10 | 79,10 | 81,20 | | |

| | | | | | | |
|--------------------------------|-------------------------------|------------------------|----------|----------|--|--------|
| HSK-A63 | ER | 16 | 25 | 32 | | |
| | Ø D [mm] | 28 | 42 | 50 | | |
| | Serraggio/Clamping range [mm] | 0,5-10,0 | 1,0-16,0 | 1,5-20,0 | | |
| | L [mm] | 46,5 | 48 | 47 | | |
| | Lunghezza/Length A [mm] | ultracorto/ultra short | 75 | 75 | | 75 |
| | Nr. ordine/Order No. | A63.025... | .16 | .25 | | .32 |
| | Prezzo listino/List price | | 205,00 | 205,00 | | 218,00 |
| Offerta speciale/Special price | | 143,50 | 143,50 | 152,60 | | |

1) Con foro passante/Drilled through

30 % SCONTO SUI MANDRINI A CALETTAMENTO STANDARD CORTI 30 % DISCOUNT ON SHORT STANDARD SHRINK FIT CHUCKS

HAIMER®

**30%
SCONTO
DISCOUNT**

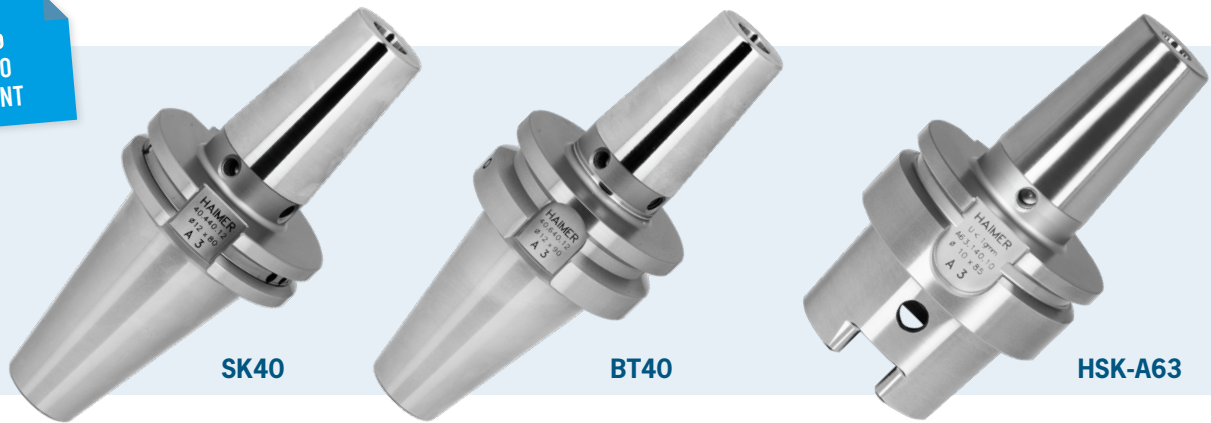

Otteni il 30% di sconto sui mandrini a calettamento standard corti come indicato di seguito.
L'offerta è valida sulle seguenti interfacce: SK40, BT40, HSK-A63

Get 30% discount on short Standard Shrink Fit Chucks from the program below.
Offer is valid for following interfaces: SK40, BT40, HSK-A63

| | | | | | | | | | | | | |
|------|------------------------------------|-------------------------------|-------------|--------|--------|--------|--------|--------|--------|--------|--------|--|
| SK40 | Serragio/Clamping | Ø D1 [mm] | 06 | 08 | 10 | 12 | 14 | 16 | 18 | 20 | | |
| | | Ø D2 [mm] | 21 | 21 | 24 | 24 | 27 | 27 | 33 | 33 | | |
| | | Ø D3 [mm] | 27 | 27 | 32 | 32 | 34 | 34 | 42 | 42 | | |
| | | L [mm] | 36 | 36 | 42 | 47 | 47 | 50 | 50 | 52 | | |
| | | Lunghezza/Length A [mm] | corto/short | 80 | 80 | 80 | 80 | 80 | 80 | 80 | 80 | |
| | | Nr. ordine/Order No. | 40.440... | .06 | .08 | .10 | .12 | .14 | .16 | .18 | .20 | |
| | | Prezzo listino/List price EUR | | 174,00 | 174,00 | 174,00 | 174,00 | 174,00 | 174,00 | 174,00 | 174,00 | |
| | Offerta speciale/Special price EUR | | 121,80 | 121,80 | 121,80 | 121,80 | 121,80 | 121,80 | 121,80 | 121,80 | | |

| | | | | | | | | | | | | |
|------|------------------------------------|-------------------------------|-------------|--------|--------|--------|--------|--------|--------|--------|--------|--|
| BT40 | Serragio/Clamping | Ø D1 [mm] | 06 | 08 | 10 | 12 | 14 | 16 | 18 | 20 | | |
| | | Ø D2 [mm] | 21 | 21 | 24 | 24 | 27 | 27 | 33 | 33 | | |
| | | Ø D3 [mm] | 27 | 27 | 32 | 32 | 34 | 34 | 42 | 42 | | |
| | | L [mm] | 36 | 36 | 42 | 47 | 47 | 50 | 50 | 52 | | |
| | | Lunghezza/Length A [mm] | corto/short | 90 | 90 | 90 | 90 | 90 | 90 | 90 | 90 | |
| | | Nr. ordine/Order No. | 40.640... | .06 | .08 | .10 | .12 | .14 | .16 | .18 | .20 | |
| | | Prezzo listino/List price EUR | | 182,00 | 182,00 | 182,00 | 182,00 | 182,00 | 182,00 | 182,00 | 182,00 | |
| | Offerta speciale/Special price EUR | | 127,40 | 127,40 | 127,40 | 127,40 | 127,40 | 127,40 | 127,40 | 127,40 | | |

| | | | | | | | | | | | | |
|---------|------------------------------------|-------------------------------|-------------|--------|--------|--------|--------|--------|--------|--------|--------|--|
| HSK-A63 | Serragio/Clamping | Ø D1 [mm] | 06 | 08 | 10 | 12 | 14 | 16 | 18 | 20 | | |
| | | Ø D2 [mm] | 21 | 21 | 24 | 24 | 27 | 27 | 33 | 33 | | |
| | | Ø D3 [mm] | 27 | 27 | 32 | 32 | 34 | 34 | 42 | 42 | | |
| | | L [mm] | 36 | 36 | 42 | 47 | 47 | 50 | 50 | 52 | | |
| | | Lunghezza/Length A [mm] | corto/short | 80 | 80 | 85 | 90 | 90 | 95 | 95 | 100 | |
| | | Nr. ordine/Order No. | A63.140... | .06 | .08 | .10 | .12 | .14 | .16 | .18 | .20 | |
| | | Prezzo listino/List price EUR | | 202,00 | 202,00 | 202,00 | 202,00 | 202,00 | 202,00 | 202,00 | 202,00 | |
| | Offerta speciale/Special price EUR | | 141,40 | 141,40 | 141,40 | 141,40 | 141,40 | 141,40 | 141,40 | 141,40 | | |

TOOL DYNAMIC TD1002

Bilanciatrice per la bilanciatura di utensili, mandrini portautensili, di mole a disco su 1 o 2 livelli (opzionale).

Balancing machine for balancing tools, tool holders and grinding wheels in 1 or 2 planes (optional).

COSTI DI TRASPORTO
INCLUSI!
FREIGHT INCLUDED!



Équipement/Standard Equipment

- Base di appoggio ottimizzata per l'assorbimento ottimale delle vibrazioni
- Utilizzo guidato da menù su display
- Indicazione sul display dell'angolo di rotazione
- Mostra la posizione di correzione squilibrio con un raggio laser
- Eliminazione dello squilibrio tramite foratura radiale
- Bilanciatura con anelli o con grani calibrati
- Equilibratura effettuata con due lanci
- Equilibratura con la compensazione del sistema rotante
- Programma di bilanciatura su 1 livello (statico)
- Vibration optimised base
- Integrated user interface for easy handling of the machine
- Optical indexing help
- Balancing in 1 plane
- Drilling radial
- Balancing with spindle compensation
- Laser marking
- Index balancing
- Software for compensation with balancing rings

Dati tecnici/Technical details

- Dimensioni approssimative L x L x A/Dimensions [mm] 500 x 680 x 820
- Precisione della misurazione/Measuring accuracy [gmm] < 1
- Lunghezza max. utensili/max. tool length [mm] 360
- Diametro max. dell'utensile/max. tool diameter [mm] 340
- Peso dell'utensile max./max. tool weight [kg] 15
- Nr. ordine/Order No. TD105-H06-EU



1 adattatore standard per la bilanciatura HSK-A63 (Nr. ordine 80.201.A63.00)

1 standard balancing adapter HSK-A63 included (Order No. 80.201.A63.00)

Offerta speciale/Special offer

18.999 €

HAIMER TOOL DYNAMIC TD COMFORT

Tool Dynamic TD Comfort è la macchina bilanciatrice più precisa al mondo con una ripetibilità di < 0,5 gmm.

Tool Dynamic TD Comfort is the most accurate tool balancing machine in the world with a repeatable accuracy of < 0,5 gmm.

Équipement/Equipment

- Armadietto con cassette integrato nella macchina
- Equilibratura in punti fissi
- Basamento in cemento polimerico
- Una combinazione di materiali ottimizzata termicamente per ottenere una altissima ripetibilità
- Rilevamento ottico di rotazione
- Equilibratura su 1 piano (statico) Equilibratura su 2 piani
- Foratura radiale
- Programma di bilanciamento con fresatura
- Software di bilanciamento TD 4.0
- Marcatura Laser
- Monitor TFT
- Rotazione automatica
- Software per la equilibratura a mezzo di anelli eccentrici
- Rack for accessories
- Fixed components
- Robust, long-life cast iron construction
- Thermally optimised material combination for improved repeatability
- Optical indexing help
- Balancing in 1 plane and Balancing in 2 planes
- Drilling radial
- Milling program
- Balancing software TD 4.0
- Laser marking
- TFT screen
- Automatic indexing
- Software for compensation with balancing rings

Dati tecnici/Technical details

- Dimensioni approssimative L x L x A/Dimensions [mm] 1100 x 1500 x 820
- Precisione della misurazione/Measuring accuracy [gmm] < 0,5
- Lunghezza max. utensili/max. tool length [mm] 400
- Diametro max. dell'utensile/max tool diameter [mm] 380
- Peso max. dell'utensile/max tool weight [kg] 30
- Nr. ordine/Order No. TD100-H01-EU



1 adattatore standard per la bilanciatura (SK/BT 30/40, HSK 32 - 63, forma indipendente A o E)

1 standard balancing adapter (available for following adapters: SK/BT 30/40, HSK 32 - 63 independent form A or E)

Offerta speciale/Special offer

32.999 €



COSTI DI TRASPORTO E
INSTALLAZIONE INCLUSI!
FREIGHT AND
INSTALLATION INCLUDED!

TOOL DYNAMIC TD COMFORT i4.0

La nuova Tool Dynamic TD Comfort i4.0 offre il massimo dell'usabilità e del comfort.

I punti salienti sono la possibilità di trasferimento digitale dei dati alla macchina, la compatibilità con la rete (i4.0 ready) e l'utilizzo di uno schermo multi-touch da 27 pollici ottimizzato tramite monitor separato.

E' estendibile con RFID Balluff e connessione TRM.

Consente di inviare i dati degli utensili al controllo della macchina utensile. Sono necessari adattamenti personalizzati.

The new Tool Dynamic TD Comfort i4.0 offers a maximum of usability and comfort. Highlights are the possibility of digital data transfer to the machine, network compatibilities (i4.0 ready) and an optimised 27" multi-touchscreen usage via separate monitor. The Tool Dynamic TD Comfort i4.0 is optional extendable with Balluff RFID and TRM connection. The TD Comfort i4.0 allows for sending tool data to the machine tool control. Individual customised adaptations are necessary.

Standard-Dotazione / Standard Equipment

- Basamento costituito da cemento polimerico
- Utilizzo guidato da menù su display
- Rilevamento ottico di rotazione
- Marcatura laser
- Stampa dell'etichetta
- Foratura radiale
- Software per la equilibratura a mezzo di anelli eccentrici
- Equilibratura effettuata con due lanci
- Equilibratura con la compensazione del sistema rotante
- Programma di bilanciatura su 1o 2 livelli
- Equilibratura in punti fissi
- Rotazione automatica
- Armadietto con cassette integrato nella macchina
- Programma di bilanciatura con fresatura
- Software di bilanciatura TDC 4.0
- Supporto per il monitor
- Accessori ed allestimenti speciali

Dati tecnici/Technical details

- | | |
|---|---------------------|
| ■ Dimensioni approssimative LxLxA/Dimensions [mm] | 1100 × 1770 × 820 |
| ■ Peso/Weight [kg] | 450 kg |
| ■ Velocità del sistema rotante [giri/min]/Spindle speed [rpm] | 300 – 1100 |
| ■ Precisione della misurazione/Measuring accuracy [gmm] | < 0,5 |
| ■ Tensione di alimentazione/Power requirements [V/Hz] | 230/50 – 60 |
| ■ Potenza richiesta/Power usage [kW] | 0,4 |
| ■ Aria compressa/Compressed air [bar] | 6 |
| ■ Lunghezza max. utensili/max. tool length [mm] | 700 |
| ■ Diametro max. dell'utensile/max. tool diameter [mm] | 380 |
| ■ Su richiesta Ø/optional | 425 |
| ■ Peso dell'utensile max./max. tool weight [kg] | 30 |
| ■ Nr. ordine/Order No. | TD400-H02-EU |

1 adattatore standard per la bilanciatura (SK/BT 30/40, HSK 32 – 63, forma indipendente A o E)
 1 standard balancing adapter (available for following adapters: SK/BT 30/40, HSK 32 – 63 independent form A or E)



Offerta speciale/Special offer

43.499 €



FRESE HAIMER MILL – ACQUISTA 3, OTTIENI 5! HAIMER MILL ENDMILLS – BUY 3, GET 5!

L'offerta comprende cinque frese HAIMER MILL **dalla nostra gamma completa di prodotti** al prezzo di tre.

Le due frese con i prezzi più bassi sono gratuite. Per maggiori informazioni sulle frese e sulle testine Duo Lock, si prega di fare riferimento al nostro programma di consegna a partire da pagina 22 o visita <https://shop.haimer.com/it/Utensili/>

The offer includes five HAIMER MILL endmills **from our complete product range** at the price of three.

The two endmills with lowest pricing are free of charge.*

For more information on our endmills and milling heads, please refer to our Delivery Program starting on page 22 or visit

<https://shop.haimer.com/en/Cutting-Tools/>



HAIMER DUO-LOCK TESTE DI FRESATURA – ACQUISTA 3, OTTIENI 5! HAIMER DUO-LOCK MILLING HEADS – BUY 3, GET 5!

L'offerta include cinque testine di fresatura HAIMER Duo-Lock **della nostra gamma completa di prodotti** al prezzo di tre.

Le due Frese con prezzo più basso sono gratuite. Per maggiori informazioni sulle nostre frese, per favore consulta il nostro programma di consegna a partire da pagina 90 oppure visita <https://shop.haimer.com/it/Utensili/Duo-Lock/>

The offer includes five HAIMER Duo-Lock milling heads **from our complete product range** at the price of three.

The two milling heads with lowest pricing are free of charge.*

For more information on our milling heads, please refer to our Delivery Program starting on page 90 or visit

<https://shop.haimer.com/en/Cutting-Tools/Duo-Lock/>



*Promozione valida solo per utensili dello stesso diametro oppure della stessa interfaccia D-L
Promotion only valid for tools with the same diameter or the same D-L interface

Haimer Italia Srl. | Via del Commercio, 10/d | 20881 Bernareggio (MB) | Italia
☎ +39-039-9253050 ✉ haimer@haimer.it 🌐 www.haimer.com