

PROMOZIONE SPECIALE  
VALIDA FINO AL 31.07.2020



passion  
for precision



## Frese cilindriche **HX-NVS**

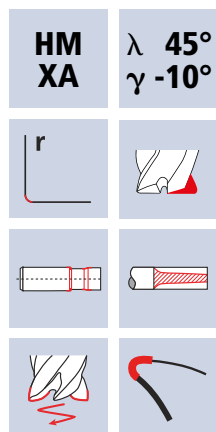

H8604 (H8504 non mostrato)

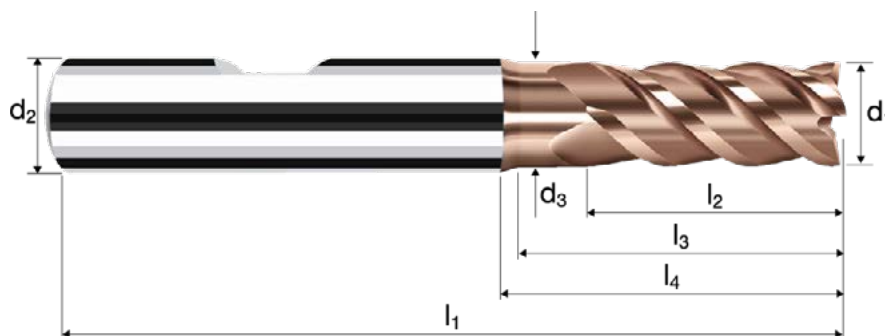

Sgrossatura HPC



Sgrossatura HDC



Finitura



### Vantaggi:

- **Maggiore produttività** grazie ad una maggiore idoneità alla lavorazione in penetrazione con angolo di penetrazione fino a 5°
- **Maggiore flessibilità** grazie ad elevati accostamenti in direzione assiale e radiale
- **Grande rigidità** permette anche applicazioni con strategie HPC
- **Tempi di lavorazione sempre più ridotti** essendo possibili applicazioni con la strategia HDC
- **Costi utensile ridotti** grazie alla lunga durata utile degli stessi

Avvaletevi dello strumento online per il calcolo dei dati di taglio **ToolExpert 2.0** senza scaricare alcun software!



Promozione speciale

# Formulario d'ordinazione

## Frese cilindriche HX-NVS



email: info@tesi.re.it  
fax: 0522.51.15.13

Esempio:											DURO-Si	
N° Ordine											H8604	
Ø	d1	d2	d3	l1	l2	l3	l4	r	α	Z	Prezzo promo-	Numero
Code	e8	h6									zionale in €	di pezzi*
180	3.00	6.00	2.80	57	8.00	14.00	20.37	0.100	4.5°	4	61,00	
220	4.00	6.00	3.70	57	11.00	16.00	20.82	0.100	3.0°	4	61,00	
260	5.00	6.00	4.60	57	13.00	18.00	21.27	0.100	1.5°	4	61,00	
300	6.00	6.00	5.50	57	13.00	18.15	20.00	0.150	0.0°	4	61,00	
391	8.00	8.00	7.40	63	19.00	23.63	26.00	0.150	0.0°	4	77,00	
450	10.00	10.00	9.20	72	22.00	27.99	31.00	0.200	0.0°	4	104,00	
501	12.00	12.00	11.00	83	26.00	33.29	37.00	0.200	0.0°	4	129,00	
610	16.00	16.00	15.00	92	32.00	38.73	43.00	0.200	0.0°	4	202,00	
682	20.00	20.00	19.00	104	38.00	48.23	53.00	0.200	0.0°	4	295,00	

Esempio:											DURO-Si	
N° Ordine											H8504	
Ø	d1	d2	d3	l1	l2	l3	l4	r	α	Z	Prezzo promo-	Numero
Code	e8	h6									zionale in €	di pezzi*
180	3.00	6.00	2.80	57	8.00	14.00	20.37	0.100	4.5°	4	61,00	
220	4.00	6.00	3.70	57	11.00	16.00	20.82	0.100	3.0°	4	61,00	
260	5.00	6.00	4.60	57	13.00	18.00	21.27	0.100	1.5°	4	61,00	
300	6.00	6.00	5.50	57	13.00	18.15	20.00	0.150	0.0°	4	61,00	
391	8.00	8.00	7.40	63	19.00	23.63	26.00	0.150	0.0°	4	77,00	
450	10.00	10.00	9.20	72	22.00	27.99	31.00	0.200	0.0°	4	104,00	
501	12.00	12.00	11.00	83	26.00	33.29	37.00	0.200	0.0°	4	129,00	
610	16.00	16.00	15.00	92	32.00	38.73	43.00	0.200	0.0°	4	202,00	
682	20.00	20.00	19.00	104	38.00	48.23	53.00	0.200	0.0°	4	295,00	

\*Per favore inserisca il numero di pezzi che desidera acquistare.

**Indirizzo aziendale:**

Azienda											No. Cliente	
Via												
CAP			Località									